

LC-100PI Passzív infra mozgásérzékelő, Kisállat védett – 25kg-ig

Telepítési utasítás

Az LC-100PI érzékelő speciális lencsét és egyedülálló quad érzékelő rendszert tartalmaz. Az ASIC technológiára épülő elektronikai megoldás nagymértékben csökkenti a téves riasztásokat, melyeket a kisállatok okoznak.

Telepítési hely kiválasztása:

Válassza ki a megfelelő helyet, ahol a behatolás jelzés maximális. Az érzékelő érzékeli a mozgást, mely az érzékelési területet keresztezi; kevésbé érzékeny a párhuzamos mozgásra. Az LC-100PI a legjobban stabil, állandó körülmények közt működik.

KERÜLJE EL: * Direkt napsütés * Gyors hőmérsékletváltozás a területen * Klíma vagy nagy légáramlás

Az érzékelő szerelése

- Az előlap levételéhez csavarja ki a rögzítő csavart és finoman vegye le az előlapot. (Kép 4/11)
- A nyáklap levételéhez a csavart csavarja ki. (Kép 4/9-10)
- A megfelelő kábelbevezető nyílásokat fúrja ki. (Kép 2/ B-C)
- A kör alakú és négyzetes könnyítések egyaránt a kábelbevezetéshez alkalmazhatóak. (Kép 2/D)
- Rögzítse az érzékelőt a falra / mennyezetre / sarokba. Opcionális tartót is használhat. (Kép 1 és 3)
- Tegye vissza a nyáklapot. Kösse be a vezeték csatlakozásokat. (Kép 6)

Tegye vissza az előlapot és rögzítse a csavarral.

Bekötés:

Sorkapocs 1 és 2: T1 és T2, TAMPER:

Kösse a kimenetet egy 24 órás zónához. Ha az érzékelő előlapját leveszik, azonnali tamper riasztást aktivál.

Sorkapocs 3 és 4: NC és C, RELAY:

A riasztási kontaktus. NC típusú.

Sorkapocs 5: EOL :

Vonalvégi ellenállás opció – Nem használt

Sorkapocs 6: „-” (GND):

Csatlakoztassa a negatív feszültség kimenetet vagy földpontot a vezérlő panelen.

Sorkapocs 7: „+” (+12V) :

Csatlakoztassa a 8,2-16VDC tápforrás pozitív sarkát.

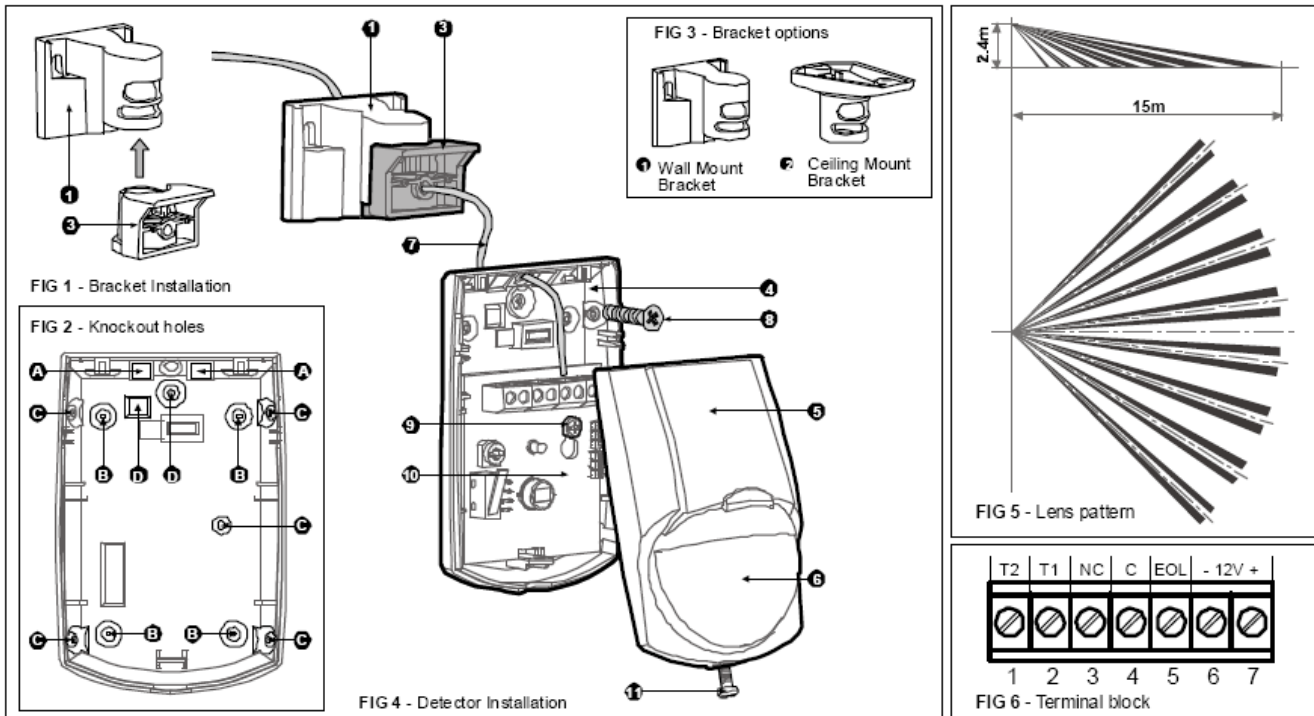

Beállítások:

Impulzus szélesség állítás:

PULSE WIDTH JUMPER SETTING

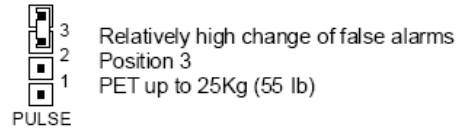
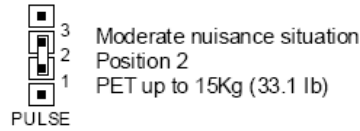
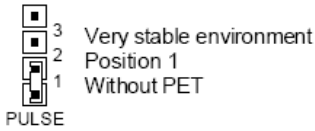

LED ENABLE JUMPER SETTING

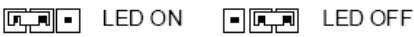

PET IMMUNITY JUMPER SETTING

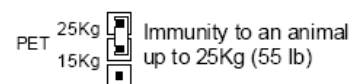
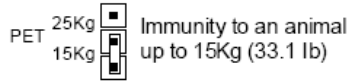

PIR érzékenység állítás:

Potencióméter: állítható a terület nagyságához. Használja a potenciómétert az érzékenység állításhoz 68%-100% között. A gyári beállítás 84%. Az óramutató járásával megegyező irányba forgatva növeli, az óramutató járásával ellenkező irányba forgatva csökkenti az érzékenységet.

Impulzus szélesség állítás:

Pozíció 1: Kisállat nélkül, nagyon stabil környezet.
 Pozíció 2: Kisállat 15kg-ig, közepesen stabil környezet.
 Pozíció 3: Kisállat 25kg-ig, nem stabil környezet.

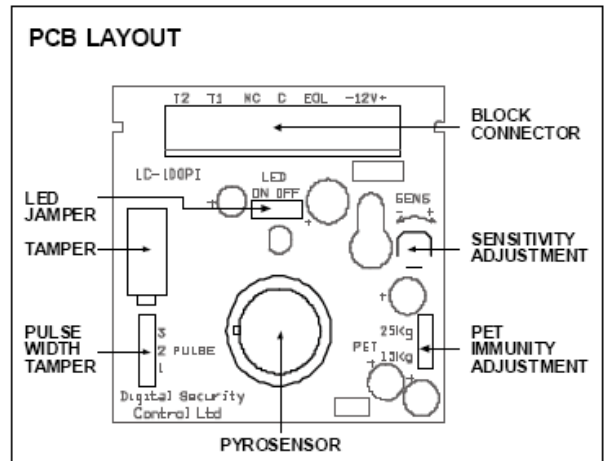

Tesztelés:

Várjon 1 percet, miután az érzékelőre 12V-ot kapcsolt. Ez az éledési idő.

Séta teszt:

Vegye le az előlapot. Az impulzus jumper 1-es pozícióban legyen. LED működés aktiválva kell legyen. * Tegye vissza az előlapot. * Sétáljon a védett területen. * Figyelje az érzékelő LED-jét. * Minden érzékelés után várjon 5 másodpercet. * A séta teszt után a LED funkció kikapcsolható.

Séta tesztet javasolt évente elvégezni. Ezzel ellenőrizhető az érzékelő működőképessége és érzékenysége.

Műszaki adatok:

Típus:	LC-100PI
Érzékelés:	Quad PIR
Tápfeszültség:	8,2-16 VDC
Áramfelvétel:	
Nyugalomban:	8mA (+/- 5%)
Riasztásban:	10mA (+/- 5%)
Hőkompenzáció:	IGEN
Riasztási idő:	2 másodperc (+/- 0,5 mp.)
Riasztási kimenet:	NC 28VDC 0,1A , 27 Ohmos soros védőellenállással
Tamper kimenet:	NC 28VDC 0,1A , 10 Ohmos soros védőellenállással - nyitott, ha az előlapot leveszik.
Éledési idő:	60 másodperc (+/- 5 mp.)
LED kijelző:	LED világít a riasztás alatt
RFI védelem:	30V/m 10-1000MHz
EMI védelem:	50,000V interferencia, villámlás vagy tápoldalon keresztül
Méretek:	92×62,5×40mm
Tömeg:	40gr.
Szerelési magasság:	1,8-2,4m

